

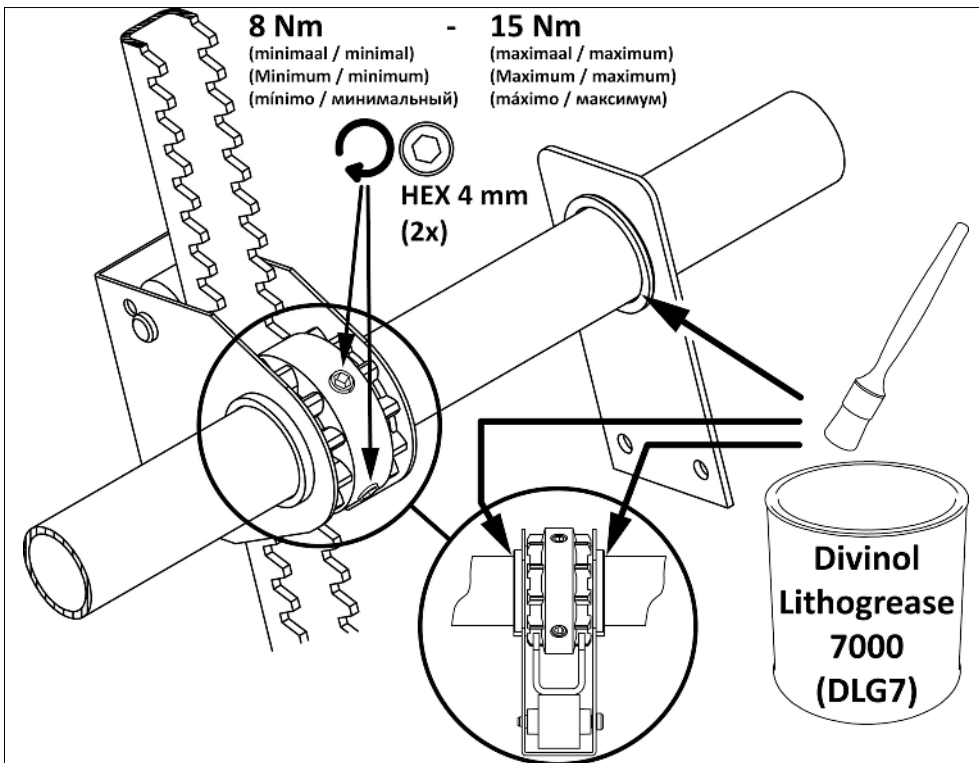

MONTAGE/ONDERHOUD - INSTALLATION/MAINTENANCE
MONTAGE/WARTUNG - MONTAGE/MAINTENANCE
MONTAJE/MANTENIMIENTO
МОНТАЖ/ТЕХНИЧЕСКОЕ ОБСЛУЖИВАНИЕ

TU6-22/30
TU11-22/30
TU21-40
265026-202103



MONTAGE/ONDERHOUD: Bij montage glijlagers (met kwast) smeren met vet DIVINOL LITHOGREASE 7000 (DLG7). Plaatheugels **mogen niet** gesmeerd worden. Iedere **6 maanden** controleren op technische staat en correct functioneren. Hierbij de glijlagers (met kwast) smeren.

INSTALLATION/MAINTENANCE: After installation lubricate the slide bearings with grease DIVINOL LITHOGREASE 7000 (DLG7) (with brush). Lubrication of sheet-steel racks is **not permitted**. Every **6 months** inspection of technical state and proper functioning. With this the slide bearings have to be lubricated (with brush).

MONTAGE/WARTUNG: Bei Montage die Gleitlager schmieren mit fett DIVINOL LITHOGREASE 7000 (DLG7) (mit Pinsel). Schmieren Stahlblech-Zahnstange ist **nicht erlaubt**. Jede **6 Monate** auf technischen Zustand und richtig funktionieren überprüfen. Schmieren Gleitlager (mit Pinsel).

MONTAGE/MAINTENANCE : Lors du montage, lubrifier les paliers à glissement avec graisse DIVINOL LITHOGREASE 7000 (DLG7) (à l'aide d'un pinceau). Lubrification les crémaillères en tôle en acier n'est **pas autorisé**. Contrôlez tous les **6 mois** l'état technique et le fonctionnement correct. Lubrifier à cette occasion les paliers à glissement (à l'aide d'un pinceau).

MONTAJE/MANTENIMIENTO: Al montar, lubricar (con un pincel) los cojinetes deslizantes con grasa DIVINOL LITHOGREASE 7000 (DLG7). **No se permite** la lubricación de las cremalleras de chapa de acero. Cada **6 meses** se debe controlar el estado técnico y el funcionamiento correcto. Se debe lubricar (con un pincel) los cojinetes deslizantes.

МОНТАЖ/ТЕХНИЧЕСКОЕ ОБСЛУЖИВАНИЕ: При монтаже, смазывать (с кисточкой) подшипники скольжения смазкой типа: DIVINOL LITHOGREASE 7000 (DLG7). Смазывать рейки из тонколистовой стали **не допускается**. Каждые **6 месяцев** проверять техническое состояние и работу. При этом смазывать (с кисточкой) подшипники скольжения.



MONTAGE/ONDERHOUD - INSTALLATION/MAINTENANCE
MONTAGE/WARTUNG - MONTAGE/MAINTENANCE
MONTAJE/MANTENIMIENTO
МОНТАЖ/ТЕХНИЧЕСКОЕ ОБСЛУЖИВАНИЕ

TU6-22/30
TU11-22/30
TU21-40
265026-202103

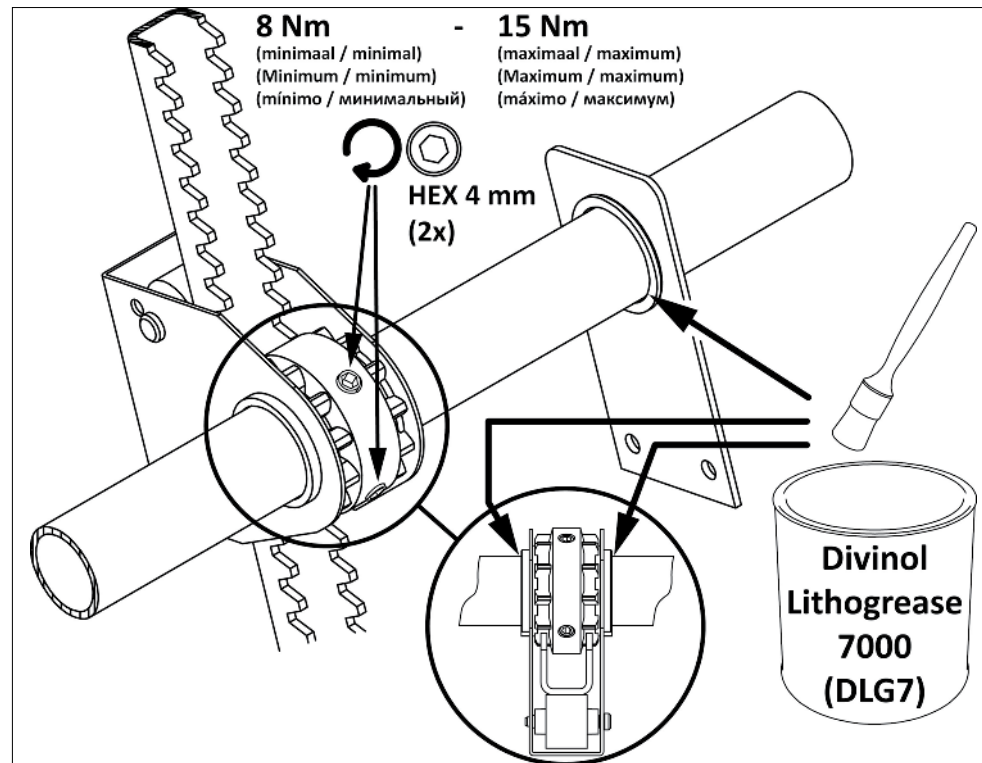

MONTAGE/ONDERHOUD: Bij montage glijlagers (met kwast) smeren met vet DIVINOL LITHOGREASE 7000 (DLG7). Plaatheugels **mogen niet** gesmeerd worden. Iedere **6 maanden** controleren op technische staat en correct functioneren. Hierbij de glijlagers (met kwast) smeren.

INSTALLATION/MAINTENANCE: After installation lubricate the slide bearings with grease DIVINOL LITHOGREASE 7000 (DLG7) (with brush). Lubrication of sheet-steel racks is **not permitted**. Every **6 months** inspection of technical state and proper functioning. With this the slide bearings have to be lubricated (with brush).

MONTAGE/WARTUNG: Bei Montage die Gleitlager schmieren mit fett DIVINOL LITHOGREASE 7000 (DLG7) (mit Pinsel). Schmieren Stahlblech-Zahnstange ist **nicht erlaubt**. Jede **6 Monate** auf technischen Zustand und richtig funktionieren überprüfen. Schmieren Gleitlager (mit Pinsel).

MONTAGE/MAINTENANCE : Lors du montage, lubrifier les paliers à glissement avec graisse DIVINOL LITHOGREASE 7000 (DLG7) (à l'aide d'un pinceau). Lubrification les crémaillères en tôle en acier n'est **pas autorisé**. Contrôlez tous les **6 mois** l'état technique et le fonctionnement correct. Lubrifier à cette occasion les paliers à glissement (à l'aide d'un pinceau).

MONTAJE/MANTENIMIENTO: Al montar, lubricar (con un pincel) los cojinetes deslizantes con grasa DIVINOL LITHOGREASE 7000 (DLG7). **No se permite** la lubricación de las cremalleras de chapa de acero. Cada **6 meses** se debe controlar el estado técnico y el funcionamiento correcto. Se debe lubricar (con un pincel) los cojinetes deslizantes.

МОНТАЖ/ТЕХНИЧЕСКОЕ ОБСЛУЖИВАНИЕ: При монтаже, смазывать (с кисточкой) подшипники скольжения смазкой типа: DIVINOL LITHOGREASE 7000 (DLG7). Смазывать рейки из тонколистовой стали **не допускается**. Каждые **6 месяцев** проверять техническое состояние и работу. При этом смазывать (с кисточкой) подшипники скольжения.